

Разъем 6,3 мм моно, штекер на кабель.

арт. Q-63

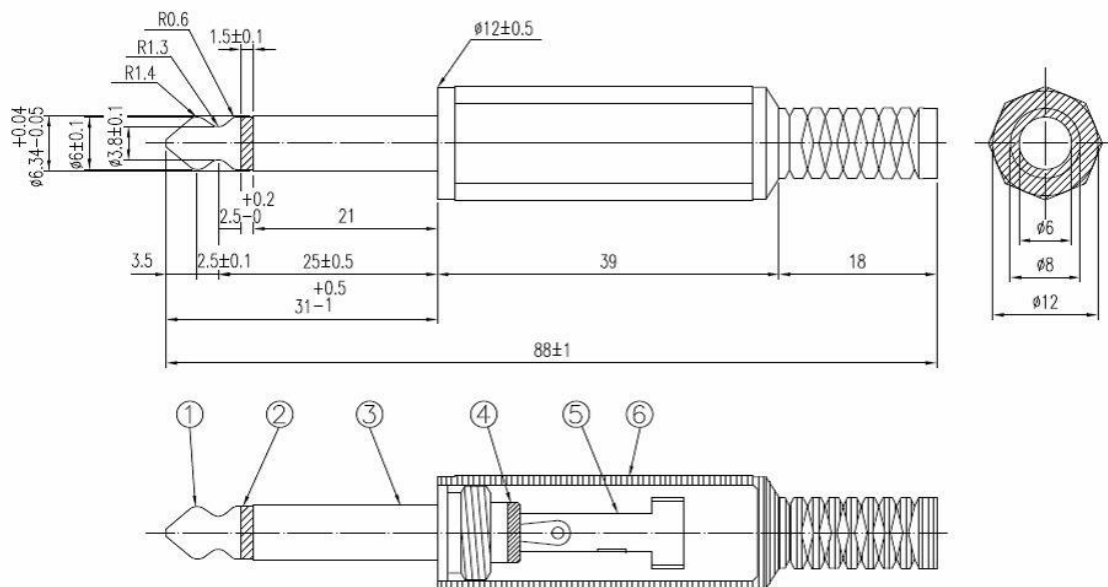

PART NO.	MATERIAL	PLATING
1.	BRASS	NICKEL
2.	A.B.S	BLACK
3.	BRASS	NICKEL
4.	A.B.S	BLACK
5.	BRASS	NICKEL
6.	P.E	BLACK

Описание:

Разъем штекер стерео 6,3 мм под пайку предназначен для монтажа на кабель при подключения как профессиональной, так и любительской аудио-аппаратуры. Разъем штекер стерео 6,3 мм (TRS) - это один из наиболее распространённых разъемов, применяемых для передачи аудио-сигнала.

Наиболее часто разъем штекер стерео 6,3 мм используется при подключении микшерных пультов, наушников, звуковых карт профессионального и аудиофильского уровня. Разъем обычно имеет три контакта (TRS - стерео), но есть вариант с двумя (TS - моно) и четырьмя (TRRS) контактами .

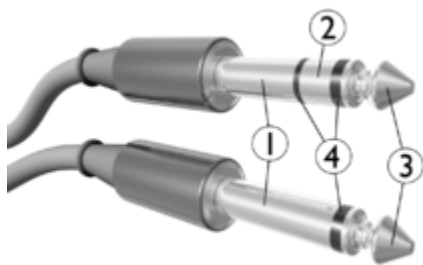

Назначение контактов разъемов 6,3 мм (1/4") стерео и моно:

- 1 - земля,
- 2 - сигнал правого канала (для стерео),
- 3 - сигнал левого канала (для стерео) или сигнал (для моно),
- 4 - изоляция.