

ВЫСОКОЧАСТОТНЫЕ РАЗЪЕМЫ СЕРИИ ВНС

Коннекторы имеют волновое сопротивление 50 Ом или 75 Ом.
Диапазон рабочих частот до 11 ГГц (50-омная версия), и до 4 ГГц
(для 75-омной версии).

Гнездо на печатную плату.

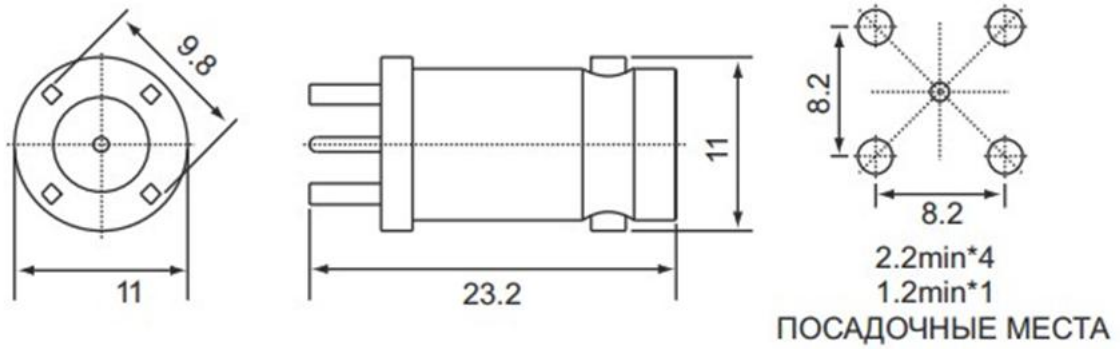



Разъем имеет позолоченный центральный контакт и хромированный корпус